

ESPECIFICAÇÕES

Dimensões	Métrica	Britânico
máx. Altura de Trabalho	11.20m	36ft 9in
máx. Altura da plataforma	9.20m	30ft 2in
Comprimento total A	2.53m	8ft 4in
Largura total B	1.00m	3ft 3in
Altura total C	1.99m	6ft 6in
Tamanho da plataforma(Comprimento×Largura)	0.62m×0.87m	2ft×2ft 10in
Distância ao Solo(Armazenado)	0.07m	3in
Altura do Solo(Elevado)	0.019m	1in
distância entre eixos D	1.22m	4ft
Raio de giro(interno/externo)	0.23m/1.65m	9in/5ft 5in
pneus	Φ381×127mm	1ft 3in×5in

Desempenho		
Carga de trabalho segura	200kg	440lb
máx. Ocupantes	2	2
Gradeability	25%	25%
máx. Inclinação de Trabalho	X-2.5°/Y-2.5°	X-2.5°/Y-2.5°
Rotação da Torre	345°	345°
Movimento de Jib	130°	130°
Velocidade de deslocamento(retraído)	4.5km/h	2.80mph
Velocidade de deslocamento(aumentada)	0.5km/h	0.31mph
Velocidade para cima/para baixo	42/38sec	42/38sec

Peso		
Peso total	2950kg	6503lb

Força		
Bateria	24V/240Ah	24V/240Ah
Carregador	24V/30A	24V/30A
Motor de condução	24V/1.5kW	24V/1.5kW
Motor de Elevação	24V/3.0kW	24V/3.0kW

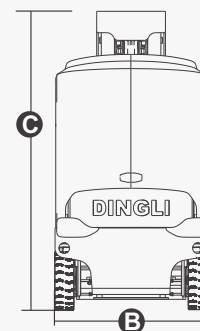
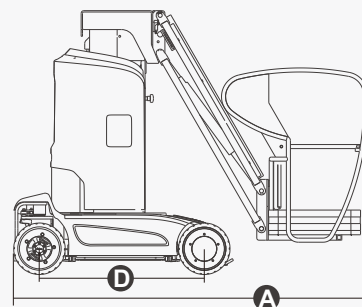
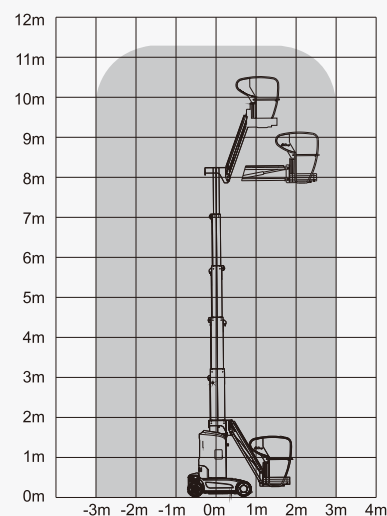

CARACTERÍSTICAS

Itens padrão

- Controles de joystick proporcionais
- Portões Autotravantes
- Dirigível em altura total
- Pneus sem marcação
- Tração em duas rodas
- Direção em duas rodas
- Sistema de Frenagem Automática
- Sistema de descida de emergência
- Sistema à prova de explosão de tubulação
- Sistema de Diagnóstico de Falhas
- Alarme de inclinação
- Todos os alarmes de movimento
- Buzina
- Horímetro
- Sistema de proteção de carregamento
- Beacon piscando
- Proteção automática contra buracos
- Ativar unidade
- Indicador de carga
- Liberação manual do freio
- Ponto de fixação do cordão
- Pontos de Amarração e Içamento
- Sistema de detecção de carga da plataforma
- Botão de parada de emergência



ZHEJIANG DINGLI MACHINERY CO., LTD.

Address: No.188 Qihang Road, Deqing, Zhejiang P.R.C 313219

Telephone: +86(572)8681688

E-Mail: export@cndingli.com

Https://www.cndingli.com

Due to continuous technology updates, technical parameters are subject to change without notice. This picture book is for reference only, the actual product shall prevail. The copyright is owned by zhejiang dingli, any content may not be copied for any purpose without written permission.

2023-08

