

ESPECIFICAÇÕES

Dimensões	Métriqne	Britânico
máx. Altura de Trabalho	20.15m	66ft 1in
máx. Altura da plataforma	18.15m	59ft 6in
máx. Alcance Operacional (+0,6m)	11.13m	36ft 6in
máx. Faixa de plataforma	10.53m	34ft 6in
Dimensões de transporte da plataforma(C×L×A)	6.41m×2.33m×2.57m	21ft×7ft 8in×8ft 5in
Transporte de contêineres padrão	Todos os Aplicáveis	Todos os Aplicáveis
Tamanho da plataforma(comprimento×largura)	1.83m×0.79m	6ft×2ft 7in
Mesa giratória Tailswing	0.82m	2ft 8in
Distância ao solo A	0.31m	1ft
distância entre eixos B	2.30m	7ft 7in
Raio de giro (interno/externo)	2.92m/4.49m	9ft 7in/14ft 9in
pneus	315/55 D20	315/55 D20
máx. Liberação para cima e para cima	8.18m	26ft 10in
máx. Profundidade de sondagem para baixo	1.90m	6ft 3in

Desempenho		
Carga de trabalho segura	250kg	551lb
máx. Ocupantes	2	2
Gradeability	40%	40%
Velocidade de deslocamento (retraído)	6.0km/h	3.7mph
Velocidade de deslocamento (aumentada)	1.1km/h	0.7mph
máx. Inclinação de Trabalho	X-5°/Y-5°	X-5°/Y-5°
Rotação da Torre	360° Contínuo	360° Contínuo
Rotação da plataforma	180°	180°
Movimento de Jib	132°	132°

Peso		
Peso total	8750kg	19290lb

Força		
Bateria	48V/375Ah	48V/375Ah
Carregador	48VDC/60A	48VDC/60A
Motor de conduçã	34AC/9kW	34AC/9kW
Motor de Elevação	34VAC/13kW	34VAC/13kW
Tanque Hidráulico	145L	38gal

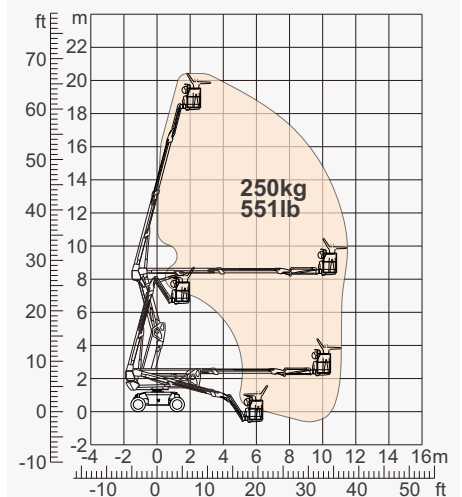

Gama de movimento

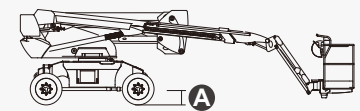
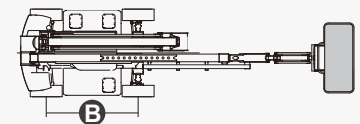

CARACTERÍSTICAS

Itens padrão

- 1.50m (4ft 11in) Jib
- Eixo Oscilante Dianteiro
- Direção em duas rodas
- Tração nas Quatro Rodas
- Plataforma de autonivelamento
- Plataforma de giro de 180° para a esquerda e para a direita
- Controles de joystick proporcionais
- Polegar Rocker Steer
- Ativar unidade
- Cabo de alimentação CA para plataforma
- Alarme de inclinação
- Alarme de descida
- Beacon piscando
- Buzina
- Horímetro
- Eixo motriz especial integrado integral para máquinas de construção
- Rotação Contínua da Mesa Giratória de 360°
- Tração Positiva Tração nas Quatro Rodas
- Sistema de detecção de carga da plataforma
- Sistema de Diagnóstico de Falhas
- Sistema de proteção antiesmagamento do operador
- Kits para ambientes agressivos
- Alimentação auxiliar de 12 Vcc
- Bateria 375Ah/48V
- Motor de acionamento 9kW 4834rpm
- Motor de elevação 13kW 1855rpm



Elevadores de
lança articulada



Altura de
Trabalho-20m



Jib



Elétrico-E



Terreno
acidentado



ZHEJIANG DINGLI MACHINERY CO., LTD.

Address: No.188 Qihang Road,Deqing,Zhejiang P.R.C 313219

Telephone: +86(572)8681688

E-Mail: export@cndingli.com

Https://www.cndingli.com

Due to continuous technology updates, technical parameters are subject to change without notice. This picture book is for reference only, the actual product shall prevail. The copyright is owned by zhejiang dingli, any content may not be copied for any purpose without written permission.

2023-08

