

670SJ

PLATAFORMA DE LANÇA TELESCÓPICA
AUTONIVELANTE

PLATAFORMA
ELEVATÓRIA

JLG[®]



ESPECIFICAÇÕES CHAVES

Altura da plataforma
66-ft 10-in / 20,36-m

Alcance Horizontal
57-ft 1-in / 17,40-m

Velocidade de deslocamento
3,8 mph / 6,1 km/h

Capacidade da Plataforma
Restrita: 750-lb / 340-kg
Irrestrita: 550-lb / 250-kg

CARACTERÍSTICAS PRINCIPAIS

- Acerte no trabalho com tecnologia de adaptação inteligente para nivelar inclinações de até 10 graus enquanto dirige em altura máxima.
- Remova a necessidade de nivelamento do local de trabalho, tentativas de posicionamento ou uso de equipamentos maiores para trabalhar em terrenos irregulares.
- Menos solavancos na plataforma ajuda os operadores a se sentirem menos cansados e menos distraídos pelas ferramentas ficarem se mexendo no trajeto.
- Um sistema de controle avançado totalmente integrado fornece dados em tempo real no local de trabalho.

ACESSÓRIOS E OPCIONAIS

- Plataforma de 36 x 72-in (0,91 x 1,83-m)
- Plataforma Antiqueda (Ou Plataforma com proteção para quedas)
- Portão basculante com abertura para dentro
- Pacote de Acessórios:
 - SkyPower[®]
 - SkyWelder[®]
- Pacote de Iluminação³
- Kit de Partida para clima frio¹
- Luz âmbar de alerta Intermitente
- Bandeja de Ferramentas do Operador
- kit de Ambiente Hostil²

ESPECIFICAÇÕES PADRÃO

Desempenho

Altura da Plataforma	66-ft 10-in / 20,36-m
Alcance Horizontal	57-ft 1-in / 17,40-m
Giro	360 Graus Contínuos
Giro da Calda	4-ft / 1,22-m
Capacidade da Plataforma (Restrita)	750-lb / 340-kg
Capacidade da Plataforma (Irrestrita)	550-lb / 250-kg
Rotação da Plataforma	Hidráulico 180 graus
Peso*	25,341-lb / 11,494-kg
Pressão máxima exercida sobre o solo	85 psi / 5,87 kg/cm ²
Velocidade de Locomoção 4WD	3,8 mph / 6,1 km/h
Rampa Máxima 4WD	45%
Distância Livre do Solo	1-ft / ,33-m
Capacidade de Nivelamento (Dianteiro/Traseiro)	10 graus
Capacidade de Nivelamento (lado a lado)	10 graus
Raio de Giro 2WD (Interno/Externo)	8-ft 4,4-in (2,55-m) / 18-ft 7,6-in (5,68-m)

*Algumas opções ou padrões do país aumentam o peso

Motor

Motor Diesel – Deutz T4F	67 hp / 50 kW
Capacidade Total do Tanque	31 gal / 117 L

Pneus

Padrão	Preenchidos com espuma
--------	------------------------

Sistema Hidráulico

Capacidade	34 gal / 129 L
Energia Auxiliar	12V DC

CARACTERÍSTICAS PADRÃO

- 12V-DC Energia Auxiliar
- Tomada AC 110V na Plataforma
- Alarme "Todos os Movimentos"
- Sistema de Controle ADE[®]
- Aviso/Desligamento emergencial do motor - Seleccionável via Analisador JLG
- Capô "Asa de Gaviota"
- Horímetro
- Rotador de Plataforma Hidráulica
- Visor integrado com indicador de inclinação do chassi
- Alças de Elevação/ Amarração
- Status da Máquina no Console da Plataforma Status
- Controles Proporcionais
- Chassi autonivelante
- SkyGuard SkyLine™
- Bandeja do motor articulada

1. Inclui cobertor de bateria, aquecedor de tanque hidráulico, aquecedor de bloco.
2. Inclui limpadores de lança, proteção sanfonada nos cilindros e tampa do console.
3. Inclui luzes de trabalho da plataforma, luzes dianteiras e traseiras, farol âmbar.
Acessórios e opções adicionais disponíveis via JLG Aftermarket.

670SJ

PLATAFORMA DE LANÇA TELESCÓPICA
AUTONIVELANTE

PLATAFORMA
ELEVATÓRIA



DIMENSÕES

Todas dimensões são aproximadas



DIAGRAMA DE ALCANCE



Nós fornecemos cobertura por um (1) ano inteiro e cobrimos todos os principais componentes estruturais especificados por cinco (5) anos. Devido as melhorias contínuas do produto, reservamos o direito de fazer alterações nas especificações e/ou equipamentos sem notificação prévia. Esta máquina atende ou excede os requisitos aplicáveis ANSI e CSA com base na configuração da máquina conforme fabricada originalmente para as aplicações pretendidas. Consulte a placa do número de série na máquina para obter informações adicionais."

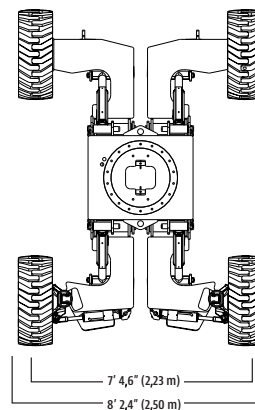
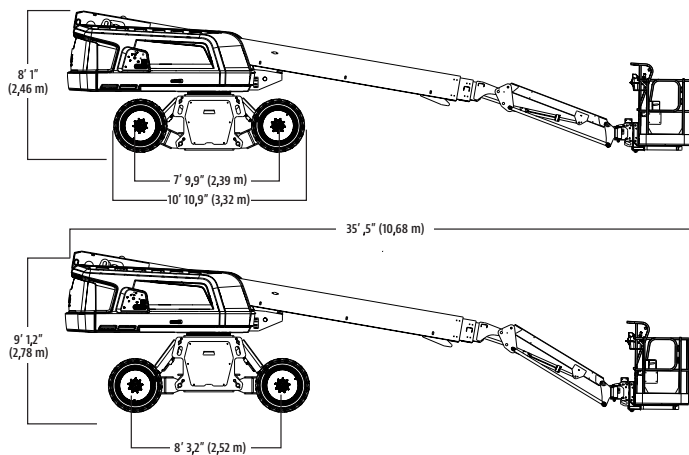
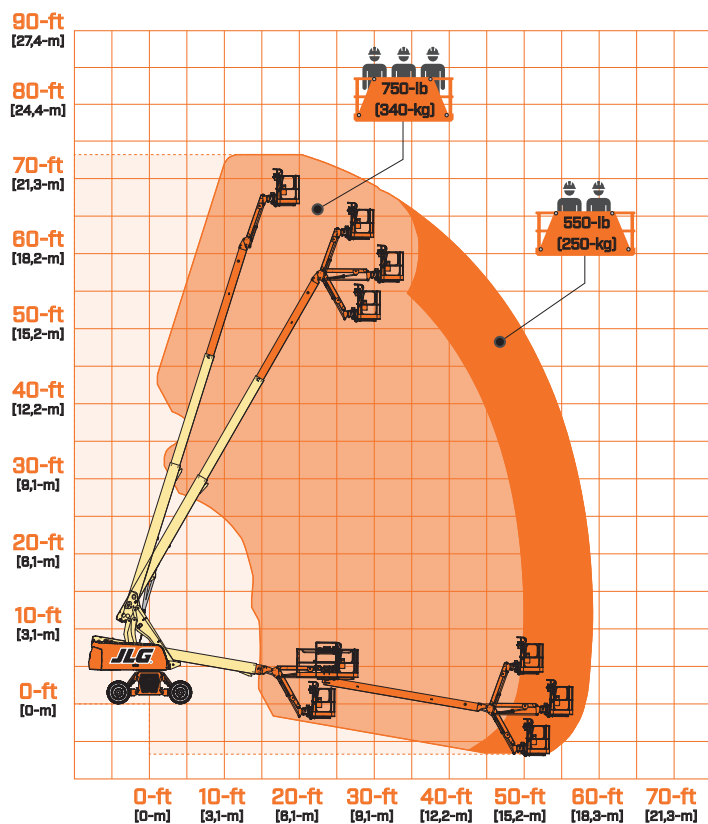

JLG INDUSTRIES, INC.
JLG Latino Americana Ltda 0800 8482 554
JLG.com
An Oshkosh Corporation Company